

M058 - ESAME DI STATO DI ISTITUTO PROFESSIONALE**CORSO DI ORDINAMENTO****Indirizzo:** TECNICO DELLE INDUSTRIE MECCANICHE**Tema di:** TECNICA DELLA PRODUZIONE E LABORATORIO

Un'officina meccanica deve produrre 500 matrici in acciaio C50 di uno stampo per tranciatura.

Il candidato, sulla base dei grafici in calce:

- esegua il ciclo di lavorazione;
- descriva le eventuali attrezzature necessarie alla lavorazione;
- elabori e commenti il programma ISO per realizzare una operazione del ciclo;
- determini il costo di fabbricazione.

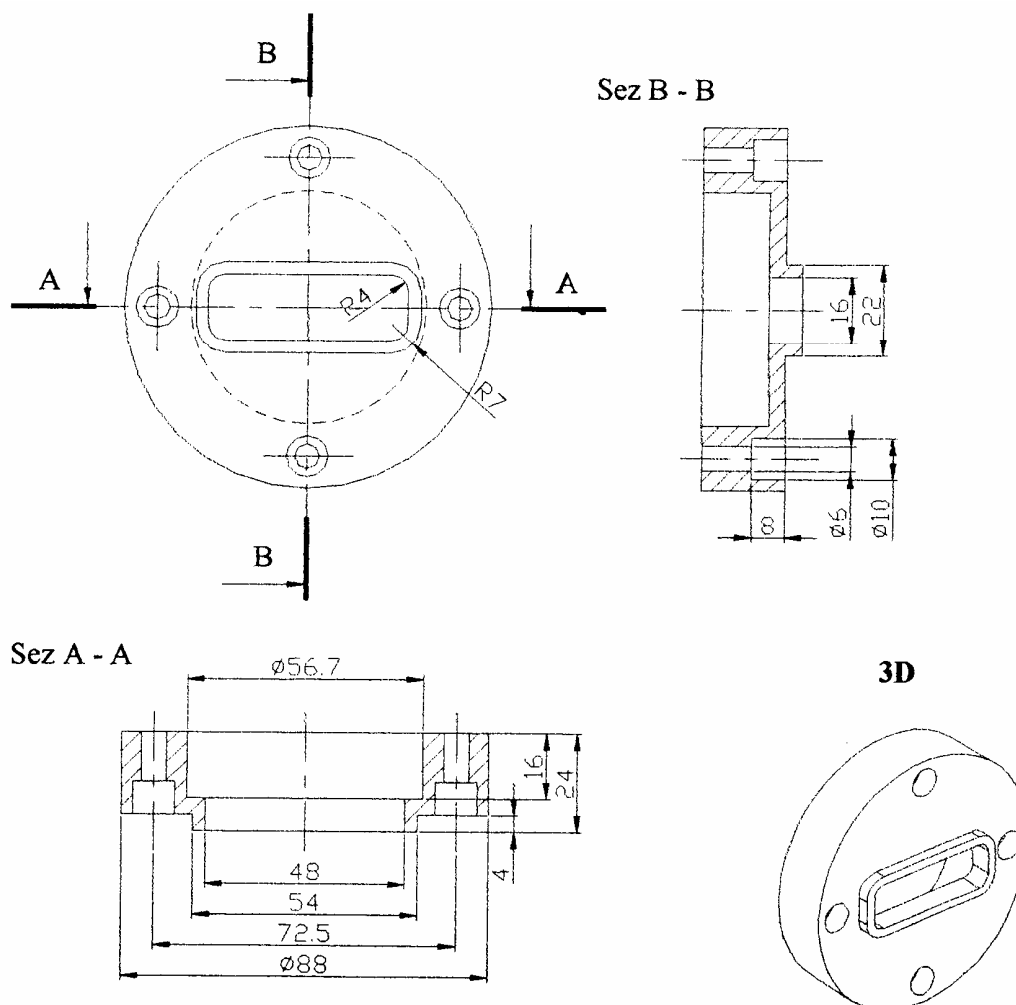

Durata massima della prova: 8 ore.

È consentito soltanto l'uso di tavole numeriche, manuali tecnici e calcolatrici non programmabili.

Non è consentito lasciare l'Istituto prima che siano trascorse 3 ore dalla dettatura del tema.